



# Reference Jubilee

## Bedienungsanleitung



Abb. ähnlich

## Bedienungsanleitung

Sehr verehrte **clearaudio** - Kundin, sehr verehrter **clearaudio** - Kunde,

Sie haben sich für ein **clearaudio Reference Jubilee** Laufwerk entschieden, ein hochwertiges Produkt der **clearaudio electronic GmbH**.

Die limitierte Edition, anlässlich des 40-jährigen Firmenjubiläums, kombiniert historisches Design der letzten Jahrzehnte mit neuen technischen Entwicklungen

Um den vollen Klanggenuss des *Reference Jubilee* Laufwerkes nutzen zu können, lesen Sie bitte diese Bedienungsanleitung aufmerksam durch.

Alle Hinweise dienen dazu, Ihnen viele Jahre ungetrübten Musikgenuss zu bereiten, sowie Fehlbedienungen und Garantieverlust zu vermeiden.

Wir bedanken uns bei Ihnen für Ihr Vertrauen und wünschen Ihnen viel Freude mit Ihrem neuen **clearaudio Reference Jubilee** Laufwerk.

**clearaudio electronic GmbH**

Lesen Sie diesen Abschnitt in jedem Fall, bevor Sie ein Gerät an das Stromnetz anschließen.



Loving music

# Bedienungsanleitung



## 2. Wichtige Sicherheitshinweise



### 1. Allgemeine Hinweise

- Lesen Sie diese Hinweise und bewahren Sie diese Anweisungen auf. Beachten und befolgen Sie alle Anweisungen.
- Nicht für Kinder unter 6 Jahren geeignet! Lieferumfang kann verschluckbare Kleinteile enthalten. Erstickungsgefahr durch Folie und Kleinteile. Halten Sie Folien, Tüten, Riemen, etc. fern von Kindern, da Erstickungsgefahr besteht. Kinder können sich mit Kabeln strangulieren. Bewahren Sie Kabel außerhalb der Reichweite von Kindern auf.
- Überprüfen Sie das Gerät vor der Inbetriebnahme auf vorhandene Schäden. Ist das Gerät beschädigt, sollten Sie es nicht an das Stromnetz anschließen! Reparatur oder Wartung sind erforderlich, wenn eine Beschädigung jeglicher Art vorliegt. Beispielsweise, wenn das Netzkabel oder der Netzstecker beschädigt sind, Flüssigkeit oder Gegenstände ins Geräteinnere gelangt sind, das Gerät Regen oder Feuchtigkeit ausgesetzt war, nicht mehr ordnungsgemäß funktioniert oder fallen gelassen wurde. Kontaktieren Sie Ihren Händler, um das Gerät überprüfen zu lassen.
- Der Plattenspieler besitzt keine automatische Endabschaltung. Sobald die Auslaufrille erreicht ist, muss der Tonarm mittels Handlift von der der Platte gehoben und der Plattenspieler manuell abgeschaltet werden.
- **Nur für clearaudio concept Signature und Celebrity "AI Di Meola" Laufwerk:** Neustart: Wenn das Gerät nicht auf Bedienung reagiert, kann der normale Betriebszustand durch Aus- und Wiedereinschalten mit Hilfe des Netzschalters an der Rückseite des Gerätes wiederhergestellt werden.

### 2. Bestimmungsgemäßer Gebrauch

Ein Plattenspieler ist ein Gerät zur Wiedergabe von Schallplatten. Der bestimmungsgemäße Gebrauch des Laufwerks ist die Verwendung in Übereinstimmung mit den in der Bedienungsanleitung bereitgestellten Informationen. Das Netzteil darf dabei nur mit den maximal zulässigen Anschlusswerten, gemäß den technischen Daten, betrieben werden. Nicht bestimmungsgemäß, ist jegliche andere Verwendung oder die Modifizierung des Netzteils.

### 3. Aufstellungsort

- Vermeiden Sie Aufstellungsorte mit direkter Sonneneinstrahlung, Temperaturschwankungen sowie hohe Luftfeuchtigkeit. Ebenso sollten Sie Elektrogeräte nicht in der Nähe von Heizungen, Heizlampen oder anderen Geräten platzieren, die Wärme produzieren. Das Gerät ist für den Betrieb in beheizten Räumen ausgelegt. Das Gerät sollte nur auf ebenen Untergründen aufgestellt werden.
- Blockieren Sie niemals die Lüftungsschlitze oder decken Sie das Gerät mit einem Tuch oder ähnlichen ab. Zudem dürfen keinerlei Gegenstände auf dem Gerät abgestellt werden.
- Eine Installation in geschlossenen Regalsystemen oder ähnlichen Möbelstücken ist nicht zulässig.
- Wählen Sie einen Betriebsort in der Nähe der Wandsteckdose, so dass der Netzstecker jederzeit zugänglich ist.
- Elektrische Geräte sollten nie in der Nähe von Wasser betrieben werden.

### 4. Anschluss

- Umgehen Sie nie die Sicherheitsfunktionen eines verpolungssicheren oder geerdeten Steckers. Verpolungssichere Stecker besitzen zwei Stromkontakte, von denen einer breiter ist als der andere. Geerdete Stecker (Schutzkontaktstecker) besitzen zwei Stromkontakte sowie einen dritten Erdungskontakt. Beide Steckerausführungen dienen der Sicherheit. Falls der vorhandene Stecker nicht in die verwendete Steckdose passt, lassen Sie den Stecker durch einen Elektriker austauschen.
- Achten Sie insbesondere im Bereich von Steckern, Steckdosen sowie dem Netzkabelausschluss/-anschluss darauf, dass nicht auf das Netzkabel getreten oder das Kabel eingeklemmt werden kann. Die regelmäßige Sichtkontrolle einer eventuell defekten Isolierung der Anschlussleitung ist darüber hinaus zu Ihrer eigenen Sicherheit empfehlenswert. Eine beschädigte Zuleitung sofort vom Fachmann auswechseln lassen!
- Es wird auch dann ein geringer Ruhestrom aus dem Netz bezogen, wenn sich der Power- oder Standby/On-Schalter nicht in der On-Position befindet.
- Ziehen Sie niemals am Netzkabel, um das Gerät auszustecken, sondern direkt am Stecker!

### 5. Pflege

- Wenn Sie das Gerät längere Zeit nicht betreiben, empfehlen wir, das Netzteil vom Stromnetz zu trennen.
- Bitte verwenden Sie zur Reinigung der Acrylglas Elemente nur speziellen Acrylglasreiniger und keinesfalls Spiritus oder andere auf Alkohol basierende Flüssigkeiten (Gefahr von Oberflächenbeschädigung!). Verwenden Sie auf keinen Fall aggressives Reinigungsmittel. Verwenden Sie zum Reinigen keine trockenen Tücher, da dies elektrostatische Aufladung erzeugt. Geeignete Reinigungs- und Pflegemittel von clearaudio sind über [www.analogshop.de](http://www.analogshop.de) oder über den Fachhandel erhältlich. Das Plattentellerlager sollte je nach Beanspruchung etwa alle zwei Jahre mit dem mitgelieferten Lager-Öl geschmiert werden. Es genügt, wenn Sie hierzu etwa 1 bis 2 Tropfen in die Lagerbuchse des Laufwerkes geben
- Elektrogeräte enthalten magnetische Speichergeräte. Wenn externe Magnete in die Nähe dieser Geräte kommen, stören diese die magnetischen Komponenten der Geräte und können diese beschädigen.

### 6. Gesundheitshinweise

- Dauerhaft hohe Lautstärke kann zu diversen Schädigungen des Gehörs führen. Gehen Sie verantwortungsbewusst mit hohen Lautstärken um!
- Wärmeentwicklung: Vorsicht beim Anfassen des Gerätes - während des Betriebs kann das Gehäuse warm werden.
- Beim Aufbau besteht Verletzungsgefahr aufgrund von schweren Bauteilen, beispielsweise Einklemmen der Finger beim Aufsetzen des Plattentellers
- Verletzungsgefahr durch spitze Gegenstände.

### 7. Haftungsausschluss:

Verwenden Sie nur vom Hersteller zugelassene Zubehörartikel. Bei Schäden, die durch Nichtbeachtung der Bedienungsanleitung entstehen, erlischt der Garantieanspruch. Für Folgeschäden, die daraus resultieren, übernehmen wir keine Haftung.

**Haftungsausschluss: Die Firma clearaudio übernimmt keinerlei Haftung für Schäden an Tonträgern, die aus unsachgemäßer Handhabung resultieren!**

### 8. Service

- Öffnen Sie nicht das Gehäuse, um die interne Elektronik freizulegen, im Geräteinneren befinden sich keine Bauteile, deren Wartung vom Nutzer vorzunehmen ist. Dies kann zudem zu Garantieverlust führen. Überlassen Sie alle Reparaturen/Wartungsarbeiten qualifiziertem Fachpersonal.
- Der Plattenspieler darf während der Garantiezeit nur vom Hersteller repariert werden, ansonsten erlischt der Garantieanspruch. Der Service für alle clearaudio Produkte sollte ausschließlich beim Fachhändler erfolgen. Sollte trotz des hohen Fertigungsstandards ein Service erforderlich werden, muss das clearaudio Produkt über Ihren Fachhandel an clearaudio eingeschickt werden.
- Sollten Funktionsstörungen auftreten, kontaktieren Sie den Händler, bei dem Sie das Gerät erworben haben. Verwenden Sie das Produkt erst wieder, wenn die Reparatur durchgeführt wurde.

### 9. Transport

- Beim Transport des clearaudio Laufwerkes stets die Originalverpackung verwenden. Achten Sie darauf, das Gerät genauso zu verpacken, wie es ausgeliefert wurde. Nur in originalverpacktem Zustand ist ein sicherer Transport gewährleistet. Beim Verpacken umgekehrt verfahren, wie bei dem Aufbau und der Inbetriebnahme beschrieben. Dabei ist unbedingt auf korrekte bzw. sichere Verpackung zu achten (Originalverpackung).
- Bitte entfernen Sie zum Transport den Plattenteller vom Laufwerk und sichern Sie den Tonarm und den Nadelschutz des Tonabnehmers zusätzlich mit einem Klebestreifen.
- Falls Sie Ihr Laufwerk transportieren oder versenden wollen, achten Sie bitte darauf, dass der Plattenteller immer mit der ausgefrästen Seite nach oben in die untere Verpackungsebene eingepackt wird und dass die Laufwerksfüße wieder zurück geschraubt werden!

**Clearaudio kann für Schäden, die beim Transport entstehen und die durch falsches Einpacken verursacht wurden, keine Haftung übernehmen.**

### 10. CE-Konformität

Dieses Produkt entspricht den Anforderungen europäischer Richtlinien, sowie anderen Verordnungen der Kommission.



### 11. Entsorgung

Für Kunden in Europa: Entsorgungen von elektrischen und elektronischen Altgeräten sowie Batterien und Akkus.

a) Sofern ein Produkt, die Verpackung und/oder die begleitende Dokumentation durch das Symbol einer durchgestrichenen Abfalltonne gekennzeichnet ist, unterliegt dieses Produkt den europäischen Richtlinien, sowie nationalen Gesetzen zur Umsetzung dieser Richtlinien.

b) Diese Richtlinien und Gesetze schreiben vor, dass Elektro- und Elektronik-Altgeräte sowie Batterien und Akkus nicht in den Hausmüll (Restmüll) gelangen dürfen.

Um die fachgerechte Entsorgung, Aufbereitung und Wiederverwertung sicherzustellen, sind Sie verpflichtet, Altgeräte und entladene Batterien/Akkus an den dafür vorgesehenen Orten zu entsorgen.

c) Durch die ordnungsgemäße Entsorgung solcher Geräte, Batterien und Akkus leisten Sie einen Beitrag zur Einsparung wertvoller Rohstoffe und verhindern potenziell schädliche Auswirkungen auf die Gesundheit der Allgemeinheit und die Umwelt, die durch falsche Abfallentsorgung entstehen können. Die Entsorgung ist für Sie kostenlos.

d) Weitere Informationen zur Wertstoffsammlung und Wiederverwertung von Altgeräten, Batterien und Akkus erhalten Sie bei Ihrer Stadtverwaltung, dem für Sie zuständigen Abfallentsorgungsunternehmen oder der Verkaufsstelle, bei der Sie das Produkt erworben haben.

## Inhaltsverzeichnis

1. Verpackungsübersicht.....	5
2. Lieferumfang.....	6 - 7
3. Aufbau .....	8 - 13
4. Montage Tonarm und Tonabnehmer.....	13 - 14
5. Inbetriebnahme und Kalibrierung der Geschwindigkeit.....	14 - 15
6. Fehlerbehebung .....	16 - 17
7. Technische Daten.....	18
Garantieinformationen.....	20 - 21
Stroboscope Testrecord Bedienungsanleitung .....	22 - 23

# Bedienungsanleitung

## 1. Verpackungsübersicht

Das **clearaudio** *Reference Jubilee* Laufwerk verlässt unsere Fertigung in einer besonders sicheren und eigens für dieses Laufwerk konzipierten Verpackung.

Bewahren Sie diese Verpackung auf, um jederzeit einen sicheren Transport Ihres Gerätes zu gewährleisten.

Zubehör,  
Bedienungsanleitung,  
Garantiekarte,  
Qualitätskarte

*Reference Jubilee*  
Laufwerkskörper mit  
eingesetztem  
Lagerunterteil und  
montierter  
Motoreinheit

Edelstahl-Sub-Teller,  
Plattenteller,  
Lageroberenteil,  
Motorabdeckung,  
optional Klappbasis  
für TT2/TT3  
Tangential Tonarm



Abb. 1: Verpackungsübersicht

## 2. Lieferumfang

Bitte kontrollieren Sie anhand der unten aufgeführten Liste den Lieferumfang Ihres neu erworbenen **clearaudio Reference Jubilee** Laufwerks. Dieser besteht aus:

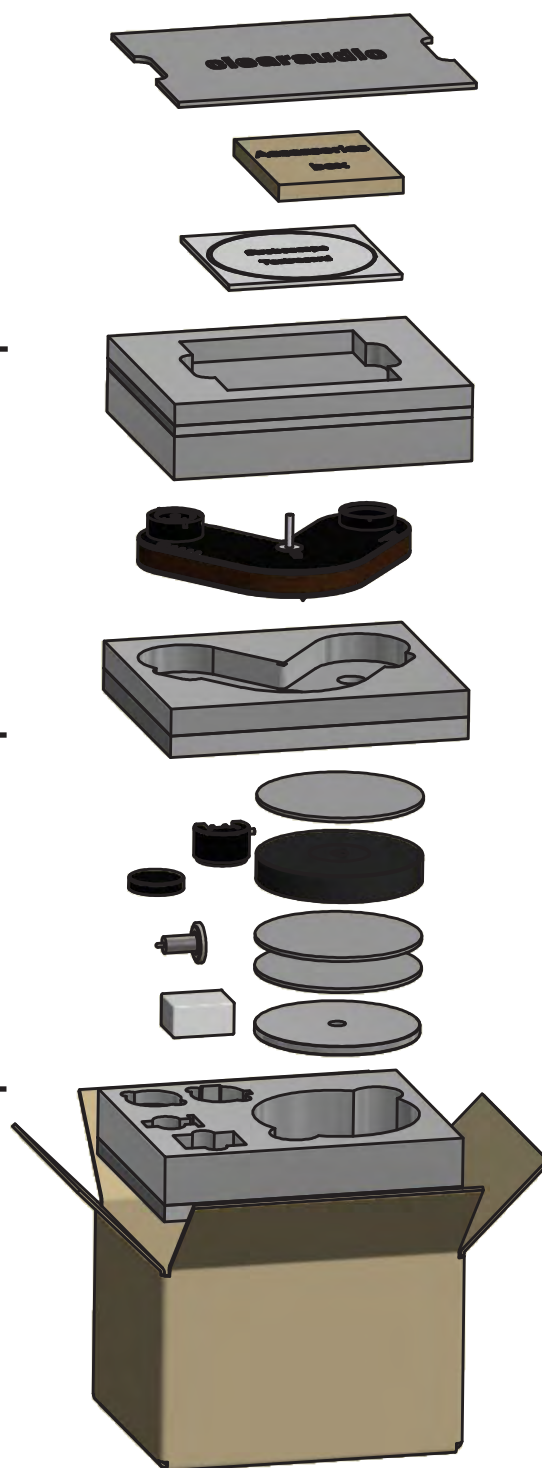

Abb. 2: Lieferumfang

1.	Plattenspielerkörper mit eingesetztem Lagerunterteil	5.	Magnetlager-Oberteil
2.	Sub-Plattenteller aus Edelstahl	6.	3x Flat Pad Laufwerksunterleger
3.	Plattenteller aus POM	7.	Motorabdeckung
4.	Netzteil mit jeweiligen Adapter	8.	Befestigungsschelle für Sub-Teller aus Edelstahl und Innensechskantschlüssel

# Bedienungsanleitung

Fortsetzung Lieferumfang

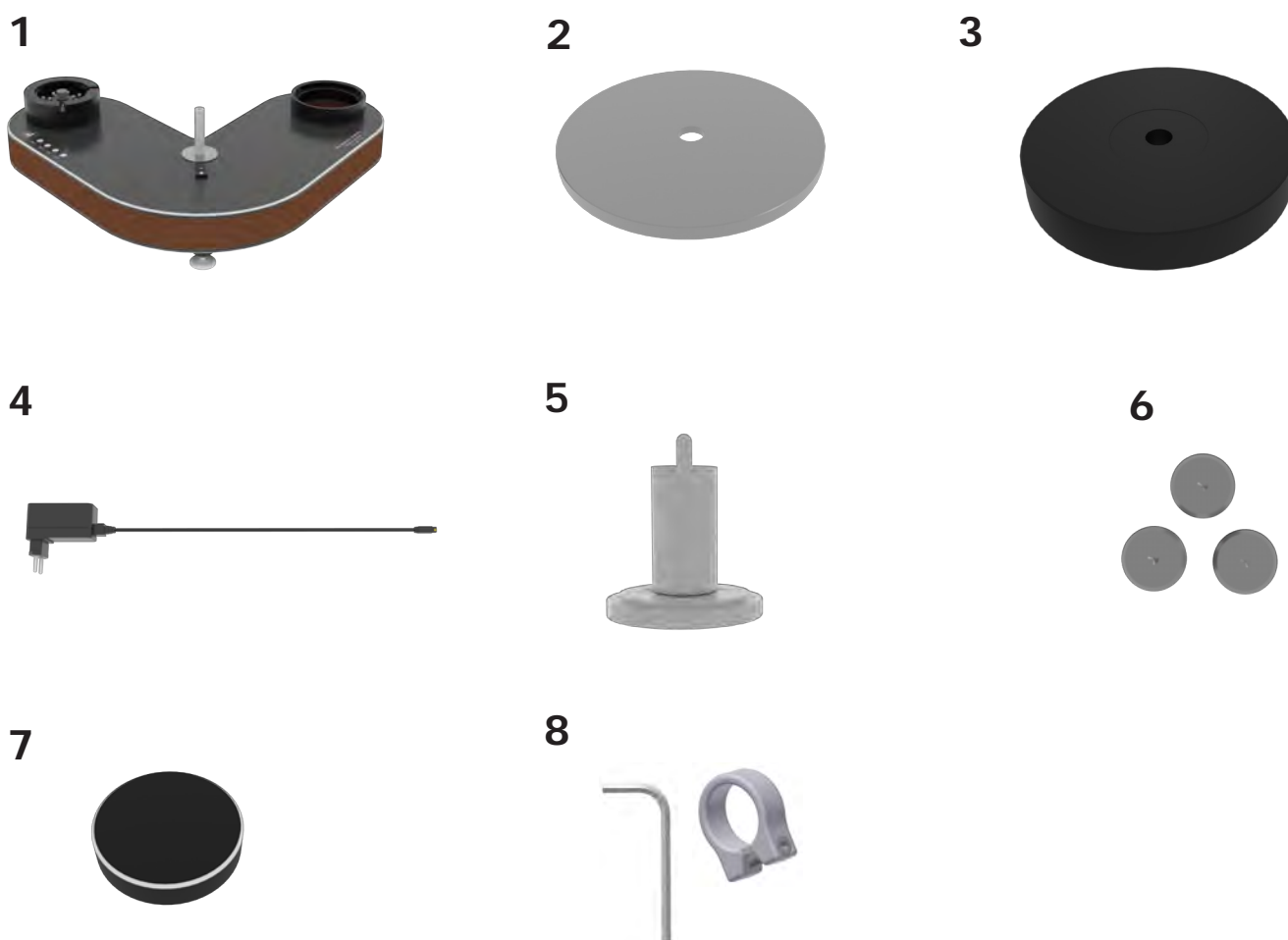

Abb. 2.1: Fortsetzung Lieferumfang

9.	1 Paar weiße Handschuhe	14.	Schraubendreher
10.	Erdungskabel für das Laufwerk	15.	Synthetisches Lageröl zur gelegentlichen Schmierung des Plattentellerlagers
11.	Libelle zum Ausrichten Ihres Laufwerkes	16.	o. Abb.: Tonarmbasis (je nach bestellten Tonarm im Lieferumfang enthalten oder bereits vormontiert)
12.	1x Flachriemen	17.	o. Abb.: Garantiekarte, <b>clearaudio</b> Quality Certificate, Rücklieferschein
13.	5x Innensechskantschlüssel Größe 1,5; Größe 2; Größe 2,5; Größe 3; Größe 7	18.	o. Abb.: Bedienungsanleitung

## WICHTIGER HINWEIS:

Bitte überprüfen Sie alle Schrauben sowie die zur Tonarmbasis Montage nötigen Bauteile auf einen festen Sitz, da diese sich durch Temperatur-Schwankungen während des Transports lockern können.

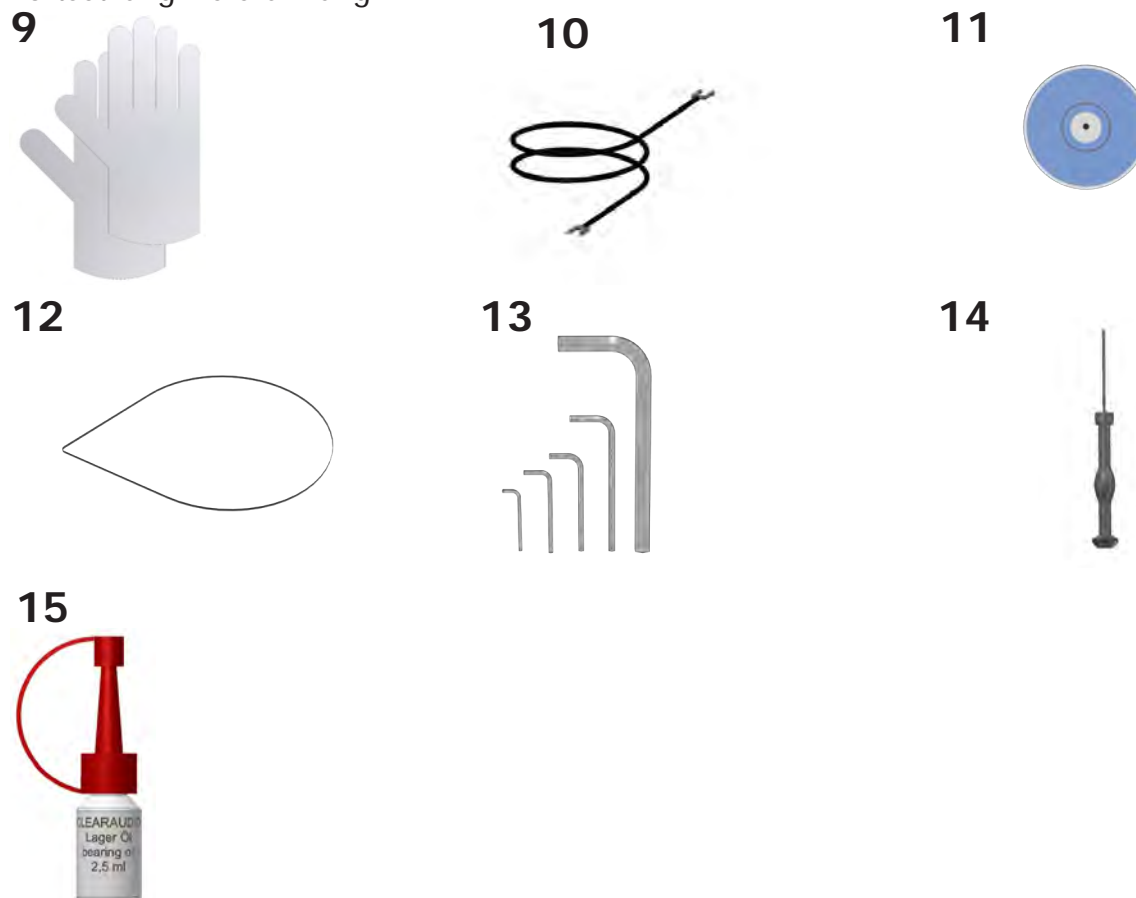
## 3. Aufbau

Das *Reference Jubilee* Laufwerk besteht aus mehreren Elementen, wie in Punkt 2 beschrieben. Der Aufbau des Laufwerks ist einfach, da einzelne Komponenten bereits werksseitig zusammengebaut und getestet wurden.

Benutzen Sie bitte dabei die mitgelieferten weißen Handschuhe, um Kratzer und Fingerabdrücke zu vermeiden.

Die kleinste Aufstellfläche für Ihren *Reference Jubilee* Plattenspieler beträgt 495 x 343 mm.



Abb. 3: Aufstellfläche *Reference Jubilee*

**Zur Inbetriebnahme des *Reference Jubilee* Plattenspielers gehen Sie bitte schrittweise wie folgt vor:**

### 3.1)

Im Lieferumfang in der obersten Verpackungsebene befinden sich 3 Flat Pads (Laufwerksunterleger). Platzieren Sie diese auf dem zukünftigen Aufstellort des *Reference Jubilee* Laufwerks.

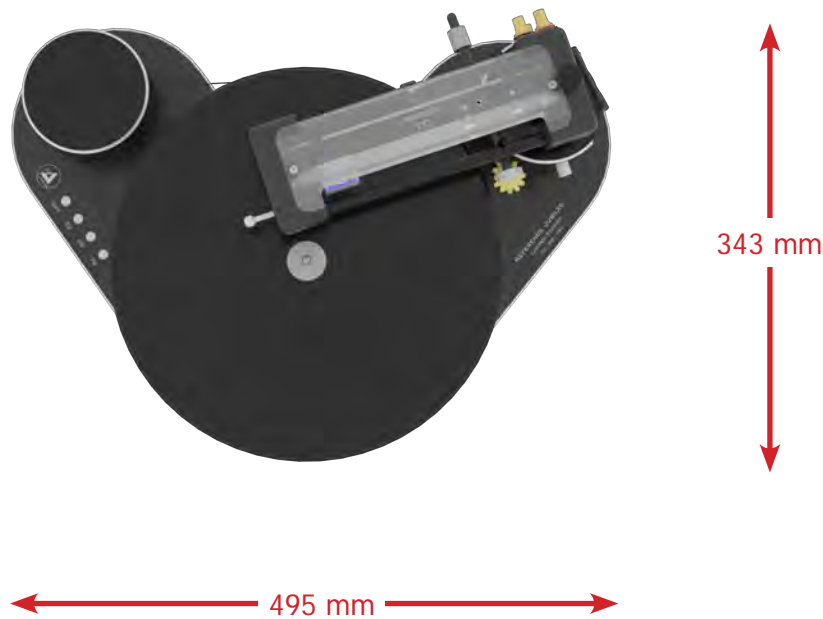
### 3.2)

Nun können Sie die gesamte obere Verpackungsebene aus dem Karton entnehmen.

Nehmen Sie den *Reference Jubilee* Laufwerkskörper samt eingepasstem Lagerunterteil aus der darunter liegenden Verpackungsebene heraus und stellen Sie diesen mit den vormontierten Füßen (Spikes) auf die zuvor platzierten Laufwerksunterleger.



Abb. 4: *Reference Jubilee* Auslieferungszustand

## Bedienungsanleitung

### 3.3)

Es wird empfohlen, das Lager - zur Vermeidung von Brummproblemen - zu erden. Befestigen Sie hierfür das mitgelieferte Erdungskabel mithilfe der vorhandenen Schraube an der Lagerkappe.



Abb. 5: Erden des *Reference Jubilee*

### 3.4)

Entfernen Sie die Schutzhülle von der Keramikachse des Lagers. Beträufeln Sie die Keramikachse mit 1-2 Tropfen des mitgelieferten vollsynthetischen Lageröls (auch erhältlich über [www.analogshop.de](http://www.analogshop.de) / Art. Nr. AC068).

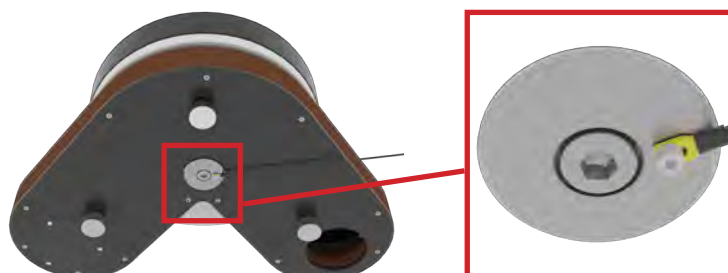

Abb. 6: Ölen der Keramiklagerachse

### 3.5

Entfernen Sie nun sehr vorsichtig die Schutzfolie von dem im Laufwerkchassis montierten Sensor. **Vermeiden Sie hierbei unbedingt Verschmutzungen und Kratzer am Sensor!**

### 3.6.

Nehmen Sie nun aus der untersten Verpackungseinheit mit beiden Händen den Edelstahl-Subteller heraus. Entfernen Sie vorsichtig die Schutzfolie des Sensorring auf der Unterseite des Subteller. **Vermeiden Sie hierbei unbedingt Verschmutzungen und Kratzer am Sensorring!**

Schieben Sie das mitgelieferte Lageroberteil vorsichtig durch die Öffnung im Edelstahl-Subteller und fixieren Sie den oberen Teil des Lagers unter Verwendung der mitgelieferten Befestigungsschelle.



Abb. 7: Verbindung Subteller und Lager

### 3.7)

Setzen Sie den Edelstahl-Subteller mit dem Lageroberteil vorsichtig und langsam auf die geschliffene Keramik-Lagerachse auf.

#### **Bitte gehen Sie hierbei vorsichtig vor!**

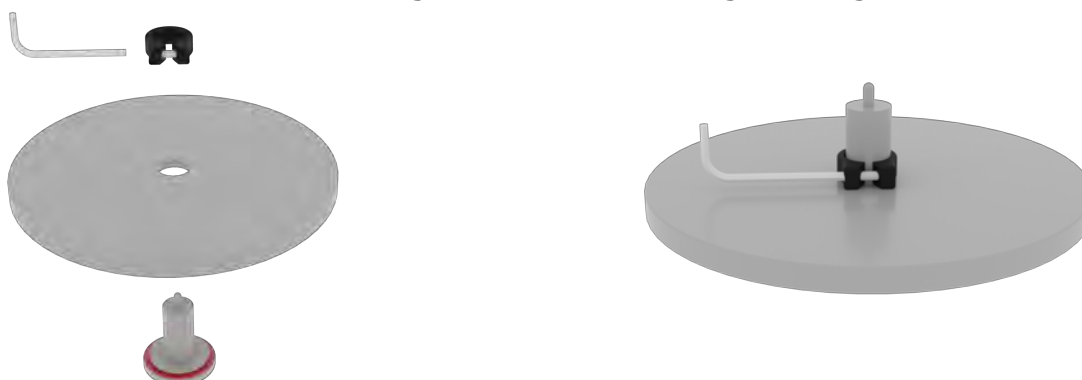
Die untere Plattentellerseite muss hierbei mit dem Skalenring nach unten weisen.

Achten Sie darauf den Teller gerade aufzusetzen, damit dieser nicht verkantet und dadurch das Lager beim Aufsetzen beschädigt wird!

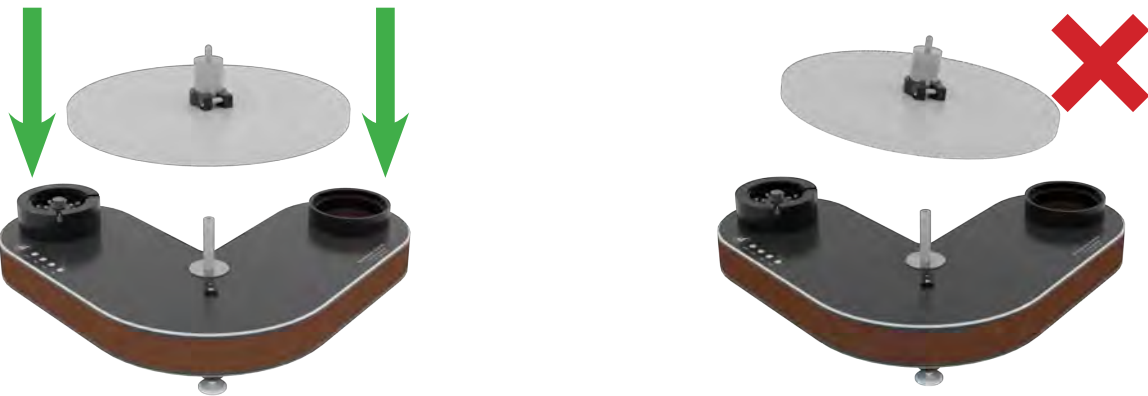

**Abb. 8:** Aufsetzen des Edelstahl-Subteller

### 3.8)

Nun kann die Befestigungsschelle vom Lageroberteil mit dem mitgelieferten Innensechskantschlüssel wieder entfernt werden.

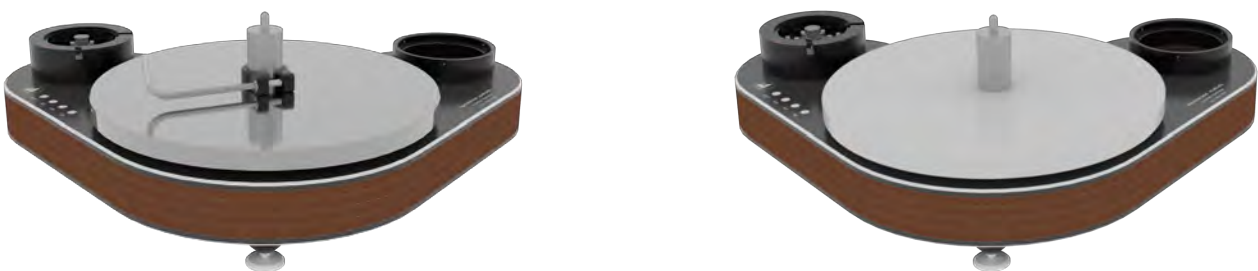

**Abb. 9:** Entfernen der Befestigungsschelle

## Bedienungsanleitung

### 3.9)

Nehmen Sie nun den zweiten Plattenteller aus POM aus der Verpackung und setzen Sie diesen auf das Lageroberteil. Hierbei sollte die größere Aussparung (für das Plattenlabel) auf dem Plattenteller nach oben zeigen.

Bitte beachten Sie, dass der Plattenteller beim Aufsetzen mindestens Zimmertemperatur (ca. 20 ° C) hat, damit das Lager keinen Schaden nimmt!

Achten Sie auch bei diesem Schritt darauf, den Teller gerade und ohne größere, seitliche Kräfte aufzusetzen, damit die Keramiklagerachse nicht beschädigt wird.



Abb. 10: Aufsetzen des Plattentellers

### 3.10)

Entnehmen Sie nun den Riemen aus dem Zubehör.

Legen Sie den Riemen um das untere Ende des POM-Tellers und spannen Sie ihn dann um den Motor-Pulley.

Achten Sie darauf, dass der Riemen in den Aussparungen des Motorgehäuses läuft.

Damit der Riemen bei Erstinbetriebnahme nicht vom Motorpulley abspringt, empfehlen wir den Riemen mit dem Finger in Position zu halten und den Plattenteller per Hand zu drehen, bis der Riemen in der korrekten Position bleibt.



Abb. 11: Anlegen des Riemens

Nun können Sie die Motoreinheit mit dem mitgelieferten Motordeckel schließen. Achten Sie hierbei darauf, dass die Magnete aufeinander liegen.



Abb. 12: Aufsetzen des Motordeckels

### 3.11)

**Die folgende Einstellung ist besonders wichtig:**

Prüfen Sie mit der Libelle, ob Ihr *Reference Jubilee* Laufwerk ideal waagrecht ausgerichtet ist. Durch Drehen der unteren Einheit an den Laufwerksfüßen (Spikes) kann die Höhe des Plattenspielers eingestellt werden.

Nur wenn das Laufwerk genau in Waage ist, erreichen Sie das Optimum an Klang!



Abb. 13 a: Ausrichtung des Laufwerkes



Abb. 13 b: Höhenverstellung

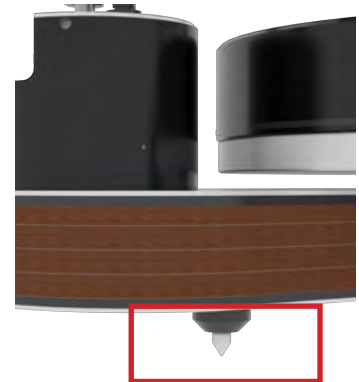

## Bedienungsanleitung

### 3.12)

Verbinden Sie den Netzstecker des Netzteils mit der Stromversorgung.



Abb. 14: Verbindung Netzteil und Motor

## 4. Montage Tonarm und Tonabnehmer

### 4.1)

Bei Bestellung des *Reference Jubilee* Laufwerkes in Kombination mit einem **clearaudio** Radial-Tonarm wird die benötigte Tonarmbasis bereits vormontiert. Zur finalen Justage und Montage der Tonarmbasis und des Tonarms verfahren Sie wie in der jeweiligen Bedienungsanleitung beschrieben.

### 4.2)

Bei Bestellung des *Reference Jubilee* Laufwerkes in Kombination mit einem **clearaudio** Tangential-Tonarm, finden Sie die benötigte Klappbasis in der untersten Verpackungsebene.

Setzen Sie die Klappbasis auf die vorgesehene Öffnung, achten Sie hierbei darauf, dass die Ausfräsung der Basis nach außen zeigt. Fixieren Sie anschließend die drei Madenschrauben an der Tonarmbasisaufnahme, um den Tonarm aufsetzen zu können.



Abb. 15: Montage der Klappbasis

## Bedienungsanleitung

Zur Montage des Tonarms verfahren Sie wie in der jeweiligen Bedienungsanleitung beschrieben.

Bitte achten Sie darauf, dass Sie die Madenschrauben der Tonarmbasisaufnahme zur Einstellung der Tangentialen (TT2/TT3 Bedienungsanleitung unter Punkt 7.3) wieder leicht lösen müssen.

### 4.3)

Zur Montage und Einstellung des Tonabnehmers verfahren Sie bitte nach der Bedienungsanleitung des jeweiligen Herstellers.

**Clearaudio** bietet eine Auswahl an professionellen Einstellhilfen für Ihr Laufwerk. Bitte informieren Sie sich über Ihren Fachhändler oder auf [www.analogshop.de](http://www.analogshop.de).

## 5. Inbetriebnahme und Kalibrierung der Geschwindigkeiten

### 5.1)

Durch Betätigen der beschrifteten Taster auf dem Motorgehäuse setzen Sie das Laufwerk mit der gewünschten Geschwindigkeit in Betrieb.

Es empfiehlt sich, das Laufwerk bei Erstinbetriebnahme ca. 15-30 Minuten einlaufen zu lassen.



Abb. 16: Bedienfeld *Reference Jubilee*



## Bedienungsanleitung

### 5.2)

Dank der neu entwickelten Motorsteuerung kalibriert sich das *Reference Jubilee* selbstständig, um immer die perfekte Geschwindigkeit zu halten.

Eine manuelle Kalibrierung ist jedoch möglich. Dies wird insbesondere dann empfohlen, wenn das Laufwerk längere Zeit nicht im Betrieb war, Verschleißteile (z.B. Riemen) getauscht wurden oder das Laufwerk z.B. nach einem Umzug neu aufgestellt wird.

Möchten Sie die Kalibrierung manuell starten, gehen Sie bitte wie folgt vor, um alle drei Geschwindigkeiten neu zu kalibrieren. Dieser Vorgang benötigt etwa 5 Minuten:

Halten Sie den Taster „OFF“ gedrückt, bis der Taster „33“ blinkt und der Teller sich zu drehen beginnt.  
> Nun wird die Geschwindigkeit 33 kalibriert.

Leuchtet die Auswahl „33“ dauerhaft, beginnt „45“ zu blinken.  
> Somit ist die Geschwindigkeit 33 1/3 U/min kalibriert und das Laufwerk kalibriert die Geschwindigkeit 45 U/min.

Leuchtet die Auswahl „45“ dauerhaft, beginnt „78“ zu blinken.  
> Somit ist die Geschwindigkeit 45 U/min kalibriert und das Laufwerk kalibriert die Geschwindigkeit 78 U/min.

Ist die Kalibrierung für 78 U/min abgeschlossen blinken alle 3 Geschwindigkeitsoptionen und der Off-Taster im Wechsel.

Ein längerer Druck auf „Off“ (Geschwindigkeitsoptionen hören auf zu blinken) speichert die Kalibrierung von allen drei Geschwindigkeiten.

**Um den Kalibrierungs-Vorgang zu unterbrechen, können Sie jede beliebige Taste drücken.**

### 5.3)

Um die Standard-Geschwindigkeit den eigenen Vorlieben anzupassen, besteht auch die Möglichkeit die Grundgeschwindigkeiten manuell anzupassen.

Um die Geschwindigkeit z. B. für 33 1/3 U/min nach eigenem Belieben einzustellen, halten Sie den Taster für „33“ gedrückt, bis dieser blinkt.

Nun fungieren die verbliebenen Taster als „+“ und „-“ Regler um Stufenweise die Geschwindigkeit zu verringern oder zu erhöhen. Die jeweilige Tastenbelegung können Sie der untenstehenden Tabelle entnehmen:

Geschwindigkeit	-	+
33 U/min	45 U/min	78 U/min
45 U/min	33 U/min	78 U/min
78 U/min	33 U/min	45 U/min

Möchten Sie diese Einstellung wieder zurücksetzen, gehen Sie wie in Punkt 5.2 beschrieben vor.

## 6. Fehlerbehebung

Sollten Sie ein Problem mit Ihrem *Reference Jubilee* Plattenspieler haben, überprüfen Sie zuerst mögliche Ursachen, um eine Fehlbedienung auszuschließen.

Sollte der Fehler weiterhin bestehen, wenden Sie sich bitte an Ihren Händler!

**Versuchen Sie niemals das Gerät zu öffnen und/oder selbst zu reparieren, dies führt zu Garantieverlust!**

Fehler	Ursache	Maßnahme
<b>Das Gerät lässt sich nicht einschalten.</b>	Ist das Netzkabel richtig angeschlossen?	Überprüfen Sie den Anschluss.
<b>Kein Ton</b>	Der Tonarm und die Phonovorstufe sind nicht korrekt mit einander verbunden.	Überprüfen Sie die Kabelverbindung zwischen Tonarm und Verstärker.
	Ist der Verstärker eingeschaltet?	Überprüfen Sie die Stromzufuhr des Verstärkers.
	Die Lautstärke am Verstärker/ Lautsprecher ist zu niedrig eingestellt bzw. auf „mute“.	Überprüfen Sie die Lautstärke-einstellungen Ihrer Hifi-Kette.
	Ist die Schutzkappe des Tonabnehmers noch angebracht?	Nehmen Sie die Schutzkappe des Tonabnehmers ab.
	Befindet sich der Tonarm in der Hebe-Position?	Senken Sie den Tonarm in der Einlaufrille ab.
	Ist die Abtastnadel beschädigt?	Überprüfen Sie Abtastnadel und lassen Sie den Tonabnehmer ggfs. von einem Spezialisten überprüfen.
<b>Schlechter Ton / Rauschen</b>	Ist die Schallplatte oder der Nadelträger verschmutzt oder beschädigt?	Reinigen Sie die Schallplatte / bzw. den Tonabnehmer. <b>Clearaudio</b> bietet viele hilfreiche Zubehörprodukte zur Pflege und Reinigung an. Bei Beschädigung empfehlen wir eine Begutachtung durch einen Spezialisten und ggfs. einen Austausch.
	Ist der Tonabnehmer ordnungsgemäß in den Tonarm eingesetzt?	Überprüfen Sie die Montage anhand der entsprechenden Bedienungsanleitung und korrigieren Sie diese wenn notwendig.
	Ist eine zu hohe Auflagekraft eingestellt?	Justieren Sie die Auflagekraft.
	Ist am Verstärker die richtige Betriebsart (MM / MC) eingestellt?	Überprüfen Sie die Einstellungen Ihrer Phonovorstufe.
	Der Vor-/ Verstärker hat nicht genug Verstärkung.	Überprüfen Sie die Einstellungen Ihrer Phonovorstufe.
	Vor-/ Verstärker ist fehlangepasst.	Vertauschen Sie am Plattenspieler die Stecker, die an den beiden Ausgängen links und rechts angeschlossen sind.



# Bedienungsanleitung

<b>Nadel hüpft oder rutscht über die Platte</b>	Ist die Schallplatte oder der Nadelträger verschmutzt oder beschädigt?	Reinigen Sie die Schallplatte / bzw. den Tonabnehmer. <b>Clearaudio</b> bietet viele hilfreiche Zubehörprodukte zur Pflege und Reinigung an. Bei Beschädigung empfehlen wir eine Begutachtung durch einen Spezialisten und ggfs. einen Austausch.
	Ist eine zu hohe Auflagekraft eingestellt?	Justieren Sie die Auflagekraft.
	Ist die Platte verformt oder verkratzt?	Verwenden Sie eine Plattenklemme oder ersetzen Sie die Schallplatte.
	Ist der Plattenspieler in Waage?	Überprüfen Sie die Ausrichtung des Plattenspielers und justieren Sie diese wenn nötig nach.
<b>Plattenteller dreht nicht</b>	Ist der Antriebsriemen richtig angebracht?	Überprüfen Sie ob der Antriebsriemen richtig sitzt.
	Ist das Netzkabel richtig angeschlossen?	Überprüfen Sie den Anschluss.
	Es wurde keine Geschwindigkeit angewählt / Geschwindigkeitsauswahl in Position „0“/„OFF“	Wählen Sie eine Drehzahl und starten Sie somit den Plattenspieler.
<b>Ton leiert</b>	Ist der Antriebsriemen richtig angebracht?	Überprüfen Sie den Antriebsriemen. Sitzt er richtig? Ist er zu locker und muss gewechselt werden?
<b>Brummgeräusche</b>	Kontaktprobleme bei den Signal-Verbindungen (z.B. Cinch-Stecker, Adapter für Verlängerungen)	Alle Verbindungen überprüfen; für akustische Kontrolle grober Fehler den Pegel am (Vor-) Verstärker auf geringe Lautstärke reduzieren.
	Metallgehäuse wirkt als Antenne und fängt sich Brummen ein.	Es kann hilfreich sein, die Metallteile des Plattenspielers leitend mit der Masse des (Phono-) Vorverstärkers zu verbinden. Zu diesem Zwecke stellt der Plattenspieler eine Erdungsklemme bereit. Nutzen Sie eine ausreichend dicke Litze zum Herstellen der Masseverbindung.
	Die Pins des Tonabnehmers sind vertauscht, nicht richtig angeschlossen oder defekt.	Pin Belegung des Tonabnehmers überprüfen.
<b>Die Musik klingt nicht wie gewohnt</b>	Falsche Drehzahl gewählt.	Schauen Sie auf der aufgelegten Schallplatte nach, mit welcher Drehzahl diese abgespielt werden muss. Es gibt auch Platten im LP-Format (30 cm), die mit 45 Upm abgespielt werden müssen („Maxi-Singles“) und kleine Platten im Single-Format (17 cm), die mit 33 Upm abgespielt werden müssen (sog. „EPs“).
	Das Laufwerk dreht zu schnell / zu langsam.	Stellen sie die Geschwindigkeit anhand der Bedienungsanleitung nach.

## 7. Technische Daten

<b>Konstruktionsprinzip:</b>	<ul style="list-style-type: none"> <li>- Resonanzoptimierte Laufwerksgeometrie</li> <li>- Sandwichkonstruktion aus Schichtholz und Aluminium</li> <li>- Höhenverstellbare Laufwerksfüße</li> <li>- Optical Speed Control (OSC) Geschwindigkeitsregelung</li> <li>- „IMS – Innovative Motor Suspension“ (Gegenläufige Aufhängung des Motors mithilfe von 18 O-Ringen)</li> </ul>
<b>Drehzahlbereich:</b>	33 1/3, 45, 78 U/min
<b>Antrieb:</b>	<ul style="list-style-type: none"> <li>- Riemenantrieb mit drehmomentstarkem 24 Volt DC-Motor</li> <li>- Vollautomatische Selbstkalibrierung der Geschwindigkeit auf Knopfdruck</li> <li>- Hybridmotorsteuerung: Ein hochauflösender 12 bit Digital-Analog-Wandler (DAC) erzeugt eine Motor-Referenzspannung, welche in die rein analog arbeitende Motorsteuerung eingespeist wird. Automatische Kompensation von Reibungs- und Temperaturänderungen auf Tellerlager und Riemen. Somit bleibt die Geschwindigkeit jederzeit im perfekten Bereich.</li> </ul>
<b>Lager:</b>	Invertiert, geschliffene und polierte Keramiklagerachse, Laufbuchse aus Sinterbronze, inklusive patentierte CMB-Magnetlager-Technologie
<b>Plattenteller:</b>	Solider 50 mm Plattenteller aus technischem Kunststoff mit hoher Dichte und ausgezeichneter Dimensionsstabilität, dynamisch gewuchtet. // 15 mm CNC präzisionsgedrehter, massiver Edelstahl-Subteller, dynamisch gewuchtet
<b>Gleichlauf (bewertet) weniger als:</b>	± 0,05 %
<b>Leistungsaufnahme:</b>	Max. Leistungsaufnahme: 5,0 Watt Im Betrieb: 2,1 Watt Ausgeschaltet: 1,8 Watt
<b>Gewicht:</b>	ca. 22 kg (ohne Tonarm und Netzteil)
<b>Abmessungen (B/T/H):</b>	ca. 495 x 343 x 180 mm (mit Tonarmbasis, ohne Tonarm)
<b>Herstellergarantie:</b>	5 Jahre*

\* Nur bei korrekt ausgefüllter und eingesandter Garantiekarte an **clearaudio** oder online registrierter Garantie innerhalb von 14 Tagen (<https://clearaudio.de/de/service/registration.php>).



## Bedienungsanleitung

Um für das Laufwerk *Reference Jubilee* die volle **clearaudio** Garantie von fünf (5) Jahren in Anspruch nehmen zu können, senden Sie uns bitte die beigelegte Garantiekarte innerhalb von zwei Wochen korrekt und vollständig ausgefüllt zu oder registrieren Sie das Produkt online unter <https://clearaudio.de/de/service/registration.php>, da sonst nur die gesetzliche Gewährleistung berücksichtigt werden kann.

Nur wenn das Produkt in der Originalverpackung zurückgeschickt wurde kann **clearaudio** die volle Garantiezeit gewährleisten.

### ENGLISH WARRANTY

For warranty information, contact your local **Clearaudio** distributor.

#### **RETAIN YOUR PURCHASE RECEIPT**

Your purchase receipt is your permanent record of a valuable purchase. It should be kept in a safe place to be referred to as necessary for insurance purposes or when corresponding with **Clearaudio**.

#### **IMPORTANT**

When seeking warranty service, it is the responsibility of the consumer to establish proof and date of purchase.

Your purchase receipt or invoice is adequate for such proof.

FOR U.K. ONLY

This undertaking is in addition to a consumer's statutory rights and does not affect those rights in any way.

### FRANÇAIS GARANTIE

Pour des informations sur la garantie, contacter le distributeur local **Clearaudio**.

#### **CONSERVER L'ATTESTATION D'ACHAT**

L'attestation d'achat est la preuve permanente d'un achat de valeur. La conserver en lieu sûr pour s'y reporter aux fins d'obtention d'une couverture d'assurance ou dans le cadre de correspondances avec **Clearaudio**.

#### **IMPORTANT**

Pour l'obtention d'un service couvert par la garantie, il incombe au client d'établir la preuve de l'achat et d'en corroborer la date. Le reçu ou la facture constituent des preuves suffisantes.

### DEUTSCH GARANTIE

Bei Garantiefragen wenden Sie sich bitte zunächst an Ihren **Clearaudio** Händler. Heben Sie Ihren Kaufbeleg gut auf.

#### **WICHTIG!**

Die Angaben auf Ihrer Quittung erlauben uns die Identifizierung Ihres Gerätes und belegen mit dem Kaufdatum die Dauer Ihrer Garantie-Ansprüche. Für Serviceleistungen benötigen wir stets die Gerätenummer. Diese finden Sie auf dem Typenschild auf der Rückseite des Gerätes oder auch in der beigelegten Garantie-Registrierkarte.

### NEDERLANDS GARANTIE

Voor inlichtingen omtrent garantie dient u zich tot uw plaatselijke **Clearaudio**.

#### **UW KWITANTIE, KASSABON E.D. BEWAREN**

Uw kwitantie, kassabon e.d. vormen uw bewijs van aankoop van een waardevol artikel en dienen op een veilige plaats bewaard te worden voor evt, verwijzing bijv, in verband met verzekering of bij correspondentie met **Clearaudio**.

#### **BELANGRIJK**

Bij een evt, beroep op de garantie is het de verantwoordelijkheid van de consument een gedateerd bewijs van aankoop te tonen. Uw kassabon of factuur zijn voldoende bewijs.



Loving music

## Bedienungsanleitung

### **ITALIANO** **GARANZIA**

L'apparecchio è coperto da una garanzia di buon funzionamento della durata di un anno, o del periodo previsto dalla legge, a partire dalla data di acquisto comprovata da un documento attestante il nominativo del Rivenditore e la data di vendita. La garanzia sarà prestata con la sostituzione o la riparazione gratuita delle parti difettose. Non sono coperti da garanzia difetti derivanti da uso improprio, errata installazione, manutenzione effettuata da personale non autorizzato o, comunque, da circostanze che non possano riferirsi a difetti di funzionamento dell'apparecchio. Sono inoltre esclusi dalla garanzia gli interventi inerenti l'installazione e l'allacciamento agli impianti di alimentazione.

Gli apparecchi verranno riparati presso i nostri Centri di Assistenza Autorizzati. Le spese ed i rischi di trasporto sono a carico del cliente. La casa costruttrice declina ogni responsabilità per danni diretti o indiretti provocati dalla inosservanza delle prescrizioni di installazione, uso e manutenzione dettagliate nel presente manuale o per guasti dovuti ad uso continuato a fini professionali.

### **ESPAÑOL** **GARANTIA**

Para obtener información acerca de la garantía póngase en contacto con su distribuidor **Clearaudio**.

#### **GUARDE SU RECIBO DE COMPRA**

Su recibo de compra es su prueba permanente de haber adquirido un aparato de valor, Este recibo deberá guardarlo en un lugar seguro y utilizarlo como referencia cuando tenga que hacer uso del seguro o se ponga en contacto con **Clearaudio**.

#### **IMPORTANTE**

Cuando solicite el servicio otorgado por la garantía el usuario tiene la responsabilidad de demostrar cuándo efectuó la compra. En este caso, su recibo de compra será la prueba apropiada.

# Stroboscope Testrecord



Die **clearaudio Stroboscope Testrecord** erfüllt die höchsten Ansprüche an eine exakte Einstellung der Geschwindigkeit Ihres Plattenspielermotors. Ein optimales Klangerlebnis kann nur mit einer exakt eingestellten Motordrehzahl erreicht werden.

## - Optimale Einstellung des Plattenspielers -



Zur Einstellung der exakten Geschwindigkeit wählen Sie bitte zunächst die richtige Plattenseite. Die Seite mit den breiten Strichen (siehe Bild) eignet sich zur Drehzahlregulierung mit jeder herkömmlichen Lichtquelle. Hier ist es möglich auch bei unterschiedlichen Netzspannungen von 50 Hz (Europa) mit Hilfe der äußeren Skala, oder bei einer Netzspannung von 60 Hz (USA) die Geschwindigkeit Ihres Plattenspielers einzustellen.

Die zwei Skalen sind noch einmal in drei verschiedene Ablesemöglichkeiten eingeteilt: 33,3 Hz, 45 Hz und 78 Hz (von Außen nach Innen).

Schalten Sie Ihren Plattenspieler ein und warten Sie bis der Plattenspieler seine Nenndrehzahl erreicht hat.

Wenn der Eindruck entsteht, dass die waagrechten Striche auf der Skala wandern, so sollte die Geschwindigkeit des Motors nachreguliert werden. Wandern die Striche im Uhrzeigersinn, so ist die Geschwindigkeit zu schnell eingestellt, bewegen sie sich entgegen dem Uhrzeigersinn, so läuft der Motor zu langsam. Bitte regulieren die Geschwindigkeit an Ihrem Motor so lange, bis der Eindruck entsteht dass die Striche stehen. Dann haben Sie die exakte Geschwindigkeit erreicht.

## Bedienungsanleitung



Mit Hilfe des *Speed Lights* (Art.Nr. AC039, [www.analogshop.de](http://www.analogshop.de)) erreichen Sie eine Einstellung der genauen Geschwindigkeit, unabhängig von der Netzfrequenz Ihres Landes. Das blaue 300 Hz Licht dieser externe Lichtquelle ist auch von eventuellen Netzschwankungen unabhängig, die bei normalem Licht das Ergebnis verfälschen könnte. Die 300 Hz des *Speed Lights* werden durch einen quarzstabilisierten Oszillator erzeugt und ermöglichen somit eine sehr exakte Einstellung.

Legen Sie die *Stroboscope Testrecord* bitte mit den feinen Strichen nach oben auf Ihren Plattenteller. Auch hier haben Sie die Möglichkeit zwischen zwei verschiedenen Geschwindigkeiten zu wählen. Mit der äußeren Skala können Sie die Geschwindigkeit von 33,3 Hz messen, auf der Inneren 45 Hz. Halten Sie das Licht parallel zur Skala und regeln Sie die Motorgeschwindigkeit so lange bis die waagrechten Striche nicht mehr wandern.

### - Tipp -

Bei der **clearaudio** *Stroboscope Testrecord* sind die Rillen mit eingepresst, so dass die tatsächliche Geschwindigkeit sogar mit abgesenktem Tonarm (d.h. der Tonabnehmer ist in der Rille) eingestellt werden kann.

**Clearaudio** empfiehlt die Absenkung des Tonabnehmers, um eine noch aussagekräftigere Messung und Einstellung zu ermöglichen.

### Technische Daten:

#### *Speed Light*

**Lichtquelle:** Blaue LED / geeicht auf 300 Hz (für *Stroboscope Speed Light*)

**Batterie:** V23GA – 12 V – Alkaline (Art. Nr.: AC039/B)



Loving music

### **clearaudio electronic GmbH**

Spardorfer Straße 150  
91054 Erlangen  
Germany

Phone/Tel.: +49 9131 40300 100

Fax: +49 9131 40300 119

[www.clearaudio.de](http://www.clearaudio.de)

[www.analogshop.de](http://www.analogshop.de)

[info@clearaudio.de](mailto:info@clearaudio.de)



### **Handmade in Germany**

Änderungen bleiben vorbehalten. Lieferbar solange Vorrat reicht. Für Druckfehler keine Haftung. Irrtümer vorbehalten- Kopien und Abdrucke – auch nur auszugsweise – bedürfen der schriftlichen Genehmigung durch die **clearaudio electronic GmbH, Deutschland.**

**2025**